

# TABLEAU DE REPARTITION

Disjoncteur Tétra  
Chauffe eau

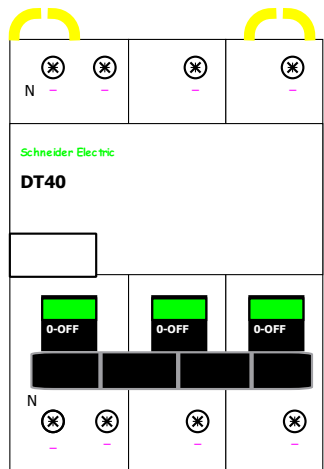

Contacteur HC

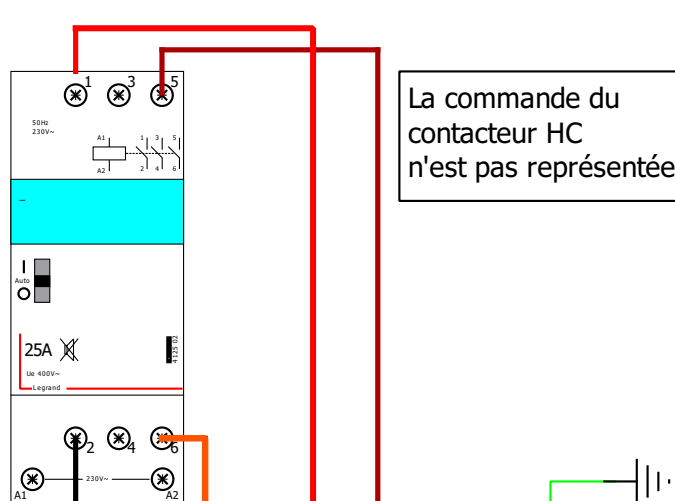

La commande du contacteur HC n'est pas représentée

# MK2 PVROUTER

Carte mère

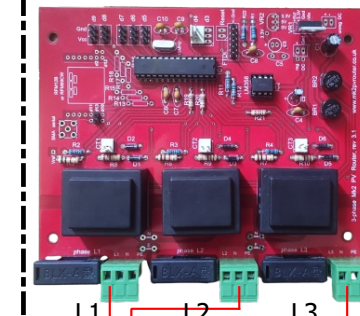

SORTIE SORTIE  
LS1 S1 LS2 S2

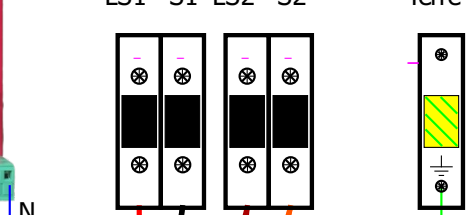

Cable 3 X  
0,75mm<sup>2</sup> + Neutre

Cable 4 X  
2.5mm<sup>2</sup> + Terre

2 Cables 2X2.5mm<sup>2</sup>

wago

wago

Chauffe eau thermostat  
électronique

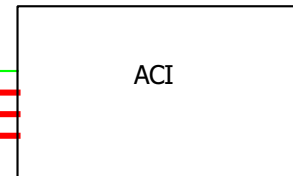

Cable 3 x 2,5mm<sup>2</sup> + Terre (Existant)

**L'installation du routeur doit être effectué par un professionnel.**  
**ET**  
**Le câblage doit être effectué hors tension.**

## Boitier électrique chauffe eau

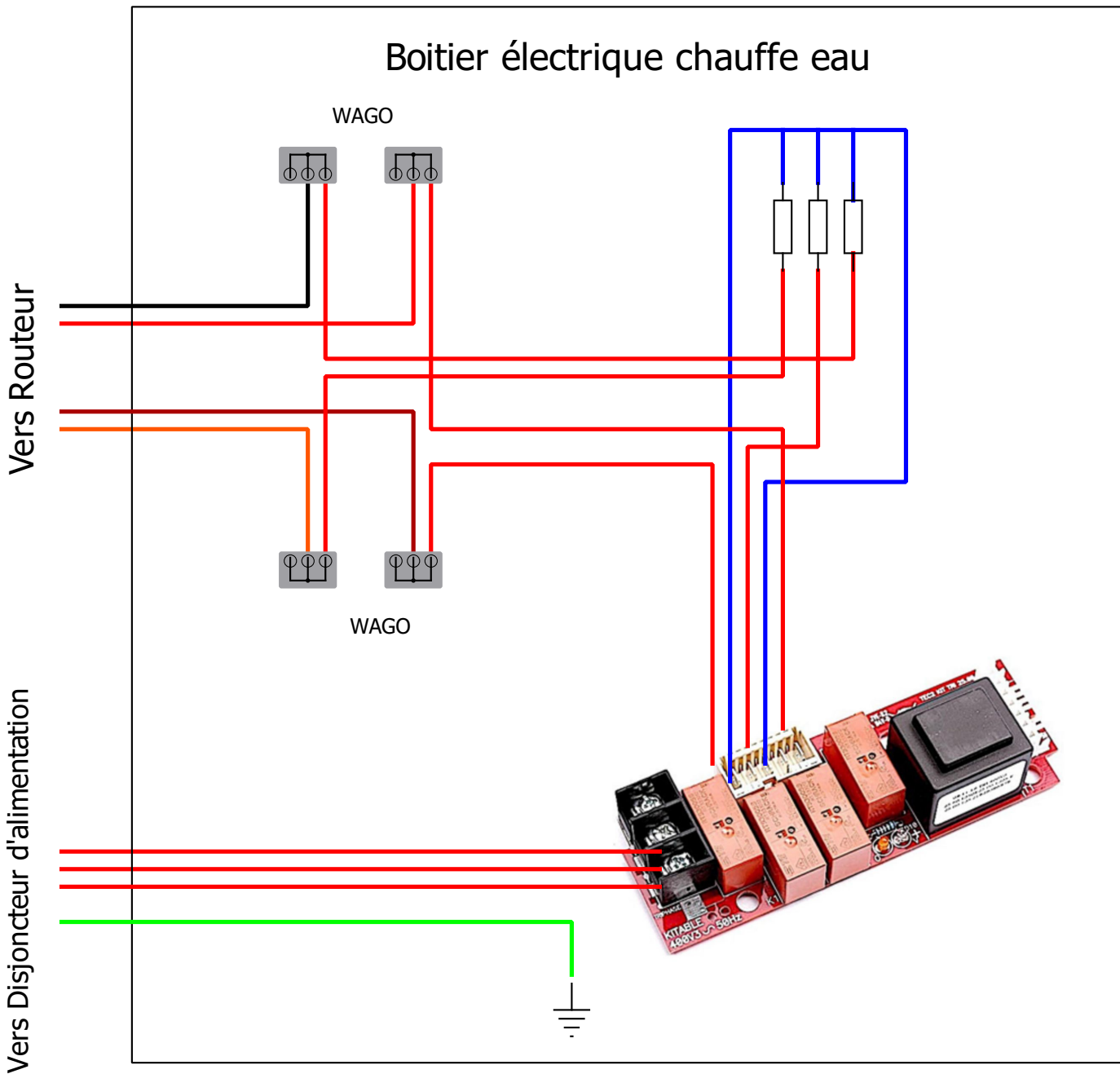

**L'installation du routeur doit être effectuée par un professionnel.**

**ET**

**Le câblage doit être effectué hors tension.**

Couper 2 fils rouge sur 3 aux extrémités qui sortent du connecteur blanc et le connecter à l'aide de quatre Wago comme sur le plan.

La sortie du routeur agit comme un contact sec. De cette manière le routeur n'agira pas sur l'électronique du thermostat

Auteur :

Date :

Fichier :

Folio : 2/2